

# リモコンの交換方法

このたびは、当社製品をお買い求めいただき誠にありがとうございます。  
下記の交換手順に従い、正しく交換してください。

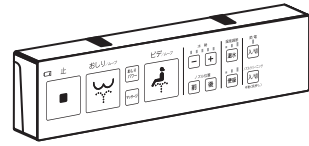

※本品はQR-402専用です。他の温水洗浄便座には使用できません。

## 1. リモコンを取り外す

リモコンハンガーからリモコンを取り外す

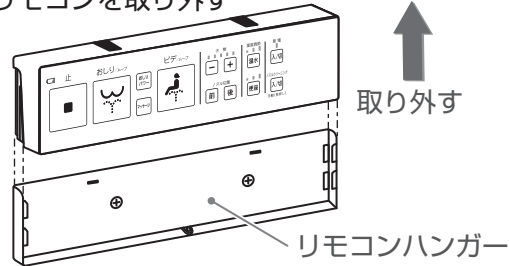

## 2. リモコンハンガーを取り外す

ビスを取り外して、リモコンハンガーを取る

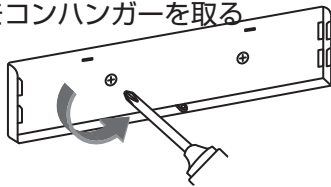

※リモコンハンガーは再利用ができます。  
両面テープなどで張り付けている場合は無理に剥がさず、そのまま新しいリモコンを取り付けてください。  
壁紙が破れる場合があります。

## 3. 新しいリモコンハンガーを取り付ける

①新しいリモコンからリモコンハンガーを取り外す

新しいリモコン

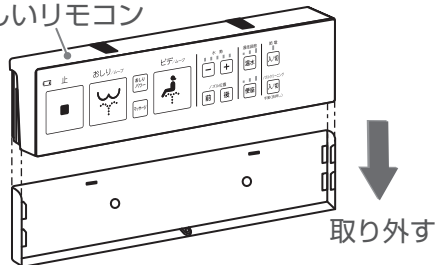

②新しいリモコンハンガーをビスで取り付ける

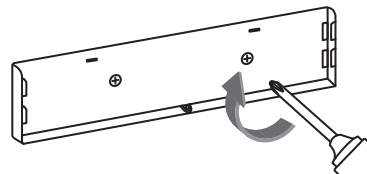

## 4. 新しいリモコンをはめる

リモコンハンガーに新しいリモコンをはめる

新しいリモコン

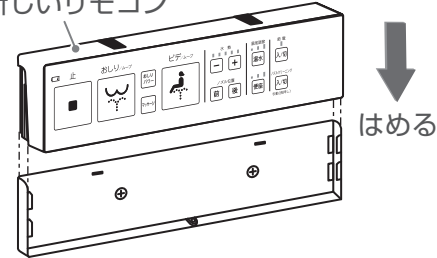

新しいリモコンは初期設定です。  
お好みの設定にしてください。

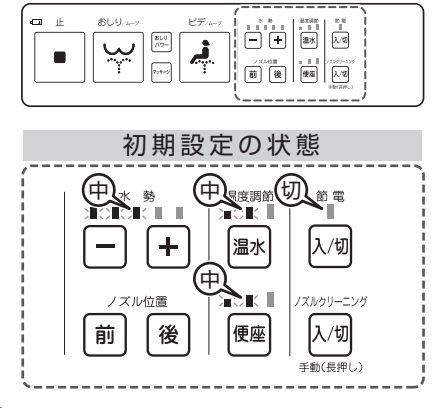

隣接して2台以上（左右および前後）設置する場合は、誤作動防止のため、必ずID設定をしてください。

※間仕切りやドアの上下に隙間がある場合は、隣接するリモコンからの信号を受けて誤作動（相互干渉）を起こす場合があります。

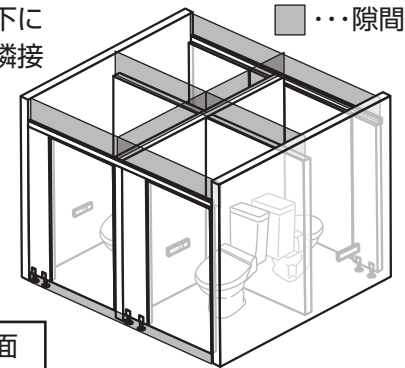

ID設定の方法 ⇒ 裏面

[誤作動(相互干渉)のイメージ]

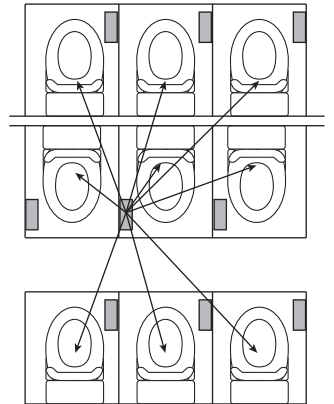

交換方法・商品に関するお問い合わせはこちら

Deto コールセンター

**0120-571-131**

携帯 PHS OK 【受付時間】 9:00~18:00 (土日祝を除く)

使用済みのリモコン・リモコンハンガーは、各自自治体の区分に従って処分してください。リモコン・リモコンハンガーはPP・PET・ガラスエポキシ樹脂・電子部品(プラスチック・金属)で構成されています。

📦 包装袋: PP

202001.4

# ID設定

## 1 本体の電源を切る

本体の  を3秒以上長押しする

※本体の電源が切れると「ピッ」と音が鳴り、電源ランプが消えます。





## 2 リモコンのIDを設定する

① リモコンの  を押しながら

 を3秒以上長押しする

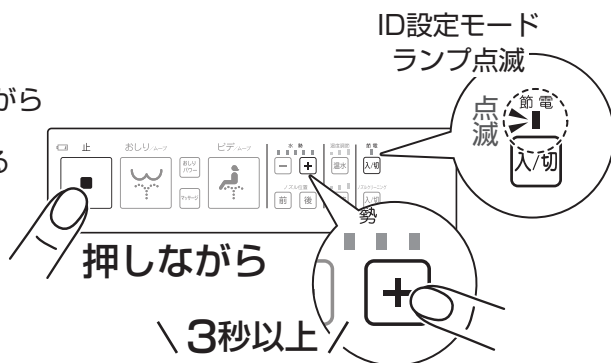
※節電ランプが点滅し、ID設定モードになります。



② リモコンの  または  を押してランプの点灯を移動させ、IDを①～⑩に振り分ける

※現在設定されているIDの位置が点灯し、ボタンを押すたびにランプが移動します。

(初期設定は①に設定されています)

※右図の例を参考に、隣接する温水洗浄便座とIDが重ならないように注意してください。

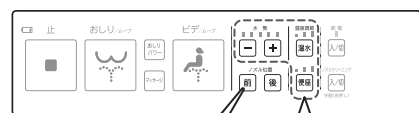

[IDのランプ表示位置]

① ② ③ ④ ⑤ ⑥ ⑦

⑧ ⑨ ⑩

※現在のID設定  
ランプ点灯  
(初期値は①)

[ID振り分け(例)]

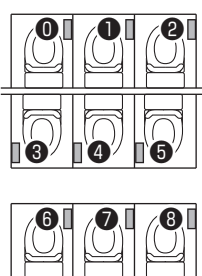

押してランプの点灯を移動

③ リモコンの  を押して、リモコンのID設定モードを終了させる

※ リモコンのランプが消えます。

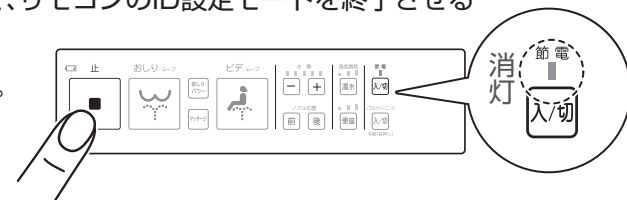

## 3 本体にリモコンのIDを認識させる(ペアリング)

① 本体の  を3秒以上長押しし、本体の電源を入れる

※本体の電源が入ると「ピッ」と音が鳴り、電源ランプが点灯します。



② 3秒以内にリモコンの  を押す

※「ピーッ」と音が鳴り、ペアリング完了です。



② 3秒以内

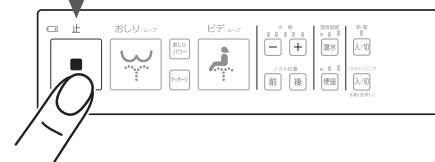

次のような場合、正常にペアリングができません。  
本体の電源を切って①の手順からやり直してください。

本体の電源を入れてから

●3秒以内にリモコンの  を  
押さなかった。

●ペアリング完了前に着座センサーに触れた

